

# alpromat SRL

## Nuestra empresa:

Desde el año 1966 Alpromat, diseña y fabrica cadenas de transporte y cadenas especiales para satisfacer la demanda del Mercado Argentino.

Con los años hemos ampliado la gama de productos para poder brindar soluciones a un vasto abanico de aplicaciones, donde la calidad, la confiabilidad, el asesoramiento técnico y el compromiso de la entrega es requerido y reconocido por el mercado.

Siempre tenemos en cuenta al cliente ofreciéndole la mejor relación prestación-costo y un sistema de atención al cliente de pre y post venta altamente especializado y personalizado.

## Nuestros Productos:

- Cadenas de transporte pesado
- Cadenas de transporte liviano
- Cadenas tipo redler
- Cadenas acodadas de uso vial
- Cadenas transportadoras aéreas biplananes
- Cadenas de transporte de perno hueco
- Cadenas tipo ice chain
- Cadenas de transporte botelleras
- Cadenas de transporte de cajones
- Cadenas agrícolas
- Cadenas especiales ó bajo plano

CADENAS TRANSPORTADORAS



**Para todo tipo de industrias y aplicaciones:**

Alimenticia - Agrícola - Azucarera - Bebidas - Petrolera - Maderera - Flujo continuo - Tabacalera  
Máquinas viales - Frigoríficos - Plantas de Asfalto - Maquinaria Agrícola

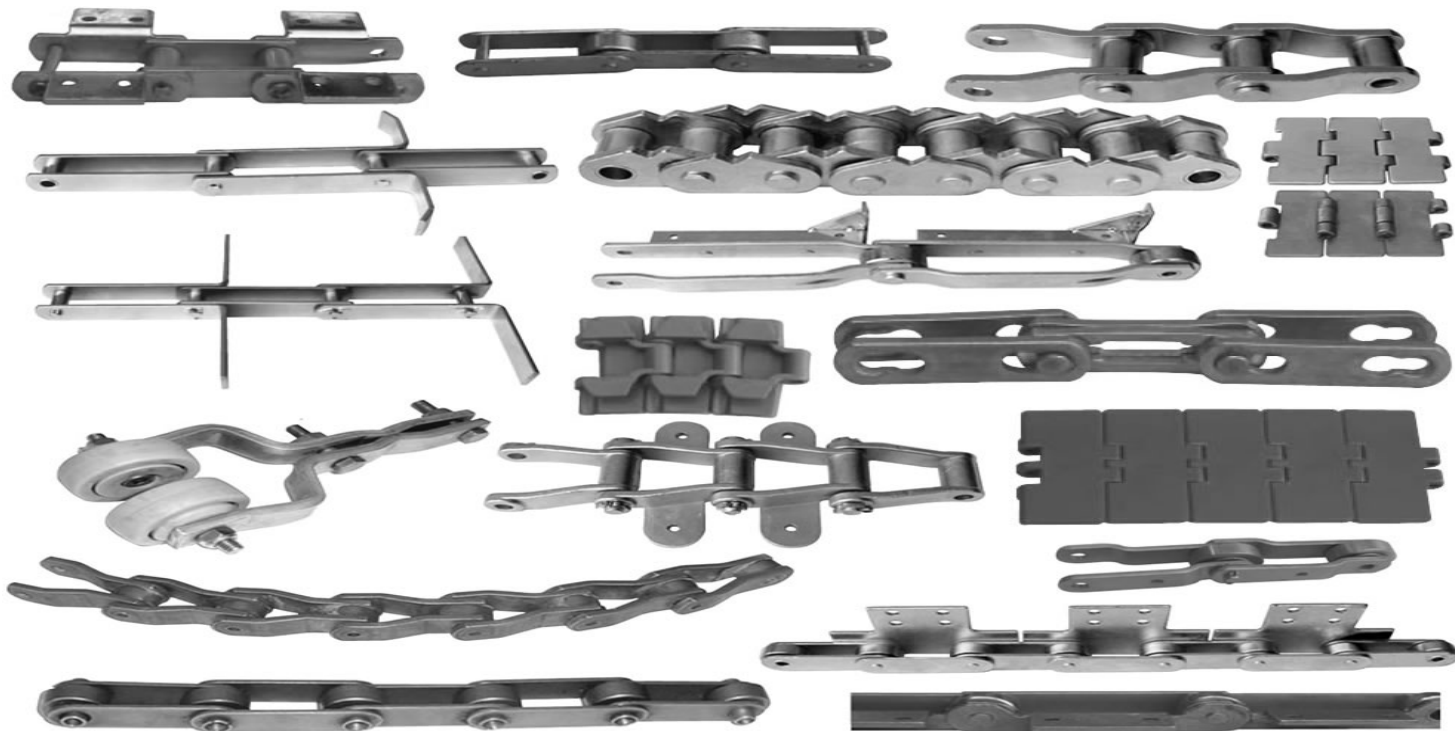

**Nuestra Empresa:**

Contamos con un completo plantel de máquinas y personal especializado para poder cubrir internamente con los requerimientos de los pedidos de los clientes. Hemos desarrollado nuestra matricería y los dispositivos de armado para poder asegurar una calidad controladamente constante. Las materias primas y las piezas provenientes de los talleres de tratamiento térmico de terceros son controladas estrictamente por nuestros técnicos para poder ofrecer al mercado productos confiables de alta prestación.

**Nuestra Calidad:**

Nos esforzamos permanentemente para que nuestros clientes tengan niveles de satisfacción cada vez más elevados, comprendiendo las características de cada aplicación. Tratamos continuamente de mejorar e innovar en desarrollo de nueva matricería, aplicación de nuevos materiales, y en tratamientos térmicos para cada pieza según a qué esfuerzo y condición operativa va a estar expuesta. El seguimiento personalizado de nuestros productos hace que nuestra Ingeniería de Producto se realimente con los datos de la performance en cada aplicación para su mejoramiento constante. Estamos abocados para lograr que nuestro sistema de calidad se pueda certificar bajo la Norma ISO 9001 en el corto/mediano plazo.

## CADENAS TRANSPORTADORAS DE PERNO HUECO

Son cadenas diseñadas para transportar, mover y arrastrar cargas por medio de pernos pasantes. Utilizadas particularmente en cosechadoras de caña de azúcar y en instalaciones de intercambio térmico para secado y congelado de alimentos.

**Principales usos:** Hornos de secado de fideos, hornos de curado de cerámicos, secaderos de yerba mate y té, hornos de litografiado y utilizadas como cadenas de tracción de servicio pesado de mallas de alambre en todo tipo de instalaciones.

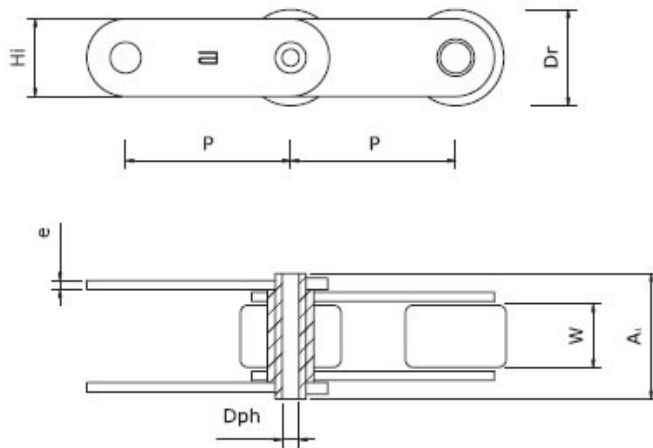

Denominación	Dimensiones Nominales			Otras Dimensiones				Carga de Rotura Kg.	Peso por Metro Kg./m
	Paso P mm	Diam Rodillo Dr mm	Ancho max interno W mm	Diámetro Perno hueco Dph mm	Altura Max Placas Hi mm	Ancho max perno remach A1 mm	Espesor de Placas e mm		
ALP 1,5 PH 2T	38,1	25,4	12,7	6,5	20	27,5	2,5	2,000	1,3
ALP 2 PH 2T	50,8	25,4	12,7	6,5	20	27,5	2,5	2,000	1,6
ALP 2 PH 3T	50,8	31,7	15,8	8.2 / 9.7	25,4	40	4	3,000	2,6
ALP 3 PH 2T	76,2	25,4	12,7	6,5	20	27,5	2,5	2,000	2
ALP 3 PH 3T	76,2	31,7	15,8	8.2 / 9.7	25,4	40	4	3,000	3
ALP 3 PH 5T	76,2	47,6	19	13,2	38,1	44	4,8	5,000	5
ALP 4 PH 3T	101,6	31,7	15,8	8.2 / 9.7	25,4	40	4	3,000	3,5
ALP 4 PH 5T	101,6	47,6	19	13,2	38,1	44	4,8	5,000	6
ALP 4 PH 10T	101,6	68	25,4	19,3	50,8	65	8	10,000	11
ALP 6 PH 5T	152,4	47,6	19	13,2	38,1	44	4,8	5,000	7
ALP 6 PH 10T	152,4	68	25,4	19,3	50,8	65	8	10,000	13,5

## CADENAS DE TRANSPORTE DE CAJONES

Constru das en aceros al carbono, acero galvanizado y en acero inoxidable. El buje est  soldado por el exclusivo m todo de solbrado que es utilizado en las compa as automotrices m s modernas. Son usadas para transporte de cajones en general y peque os contenedores. Por el dise o que tiene el perno y el buje estas cadenas tienen curvatura lateral son indicadas para transportes curvilineos de gran recorrido y alta carga por unidad de longitud.

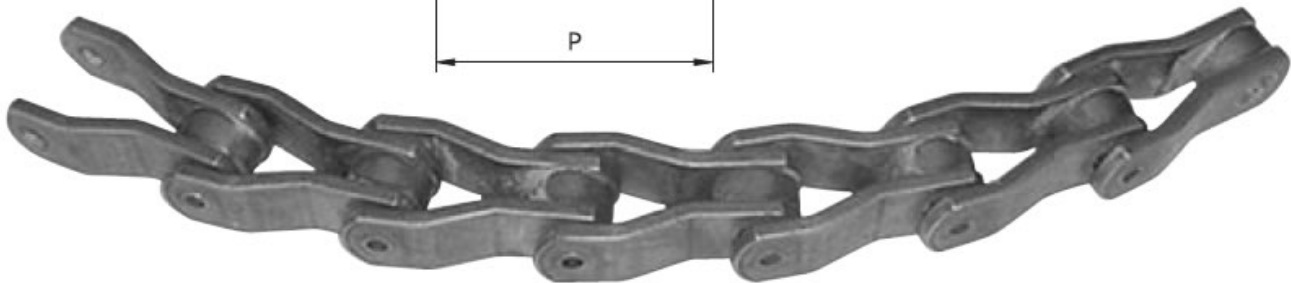
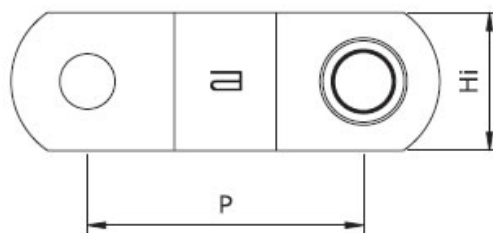
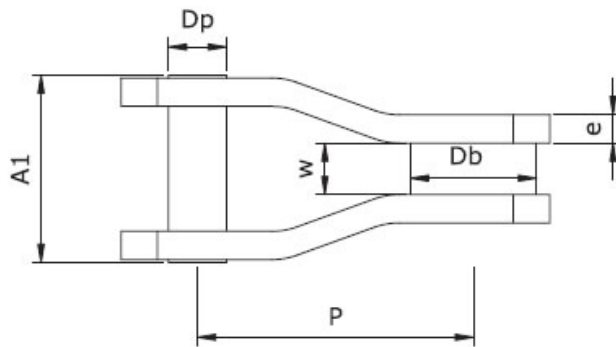

Denominaci�n	Dimensiones Nominales			Otras Dimensiones				Carga Media de Rotura Kg.	Peso Neto por Metro Kg./m
	Paso	Diam Bujes	Ancho interno	Di�metro Max Perno	Altura Max Placas	Espesor de placas	Ancho Total		
	P mm	Db mm	W mm	Dp mm	Hi mm	e mm	A1 mm		
ALP 63,5 CAJ	63.5	30.0	13.5	11.0	31.8	6.35	6.35	4500	5.80
ALP 62 CAJ	62.0	30.0	13.5	11.0	31.8	6.35	6.35	4500	5.90

alpromat SRL 

**CADENAS TRANSPORTADORAS**

Bernardo de Irigoyen 2787 - B1878LHC Quilmes - Buenos Aires - Argentina

Tel.Fax: (011) 4253-1483 - 4257-8839

E-mail: admin@alpromat.com - alpromat@speedy.com.ar

[www.alpromat.com](http://www.alpromat.com)



## CADENAS DE TRANSPORTE DE BOTELLAS PARA TRAMOS RECTILÍNEOS

Fabricadas en acero al carbono, resina acetal y en acero inoxidable ferrítico y austenítico.

### Características de cada tipo:

Acero al carbono: Placas de acero SAE 1015/1018 carbonitrurado y templado, con elevada dureza superficial aptas para aplicaciones de alto desgaste y abrasión. Pernos en acero SAE 1045 templado.

Acero inoxidable ferrítico: Placas de acero inoxidable AISI 430, y pernos en acero inoxidable AISI 304.

Acero inoxidable austenítico: Placas de acero inoxidable AISI 304, y pernos en acero inoxidable AISI 304.

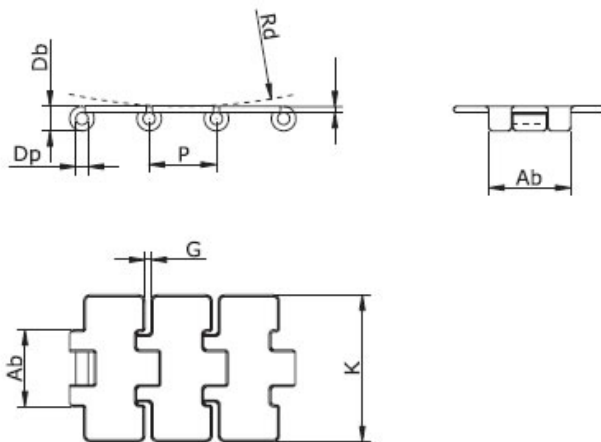

Denominación	Dimensiones Nominales			Otras Dimensiones					Carga de Rotura Kg.	Peso por Metro Kg./m
	Paso	Diam Bisagra (*)	Radio curvatura superior	Diámetro del Perno	Distancia entre Placas	Espesor de placas(*)	Ancho de la bisagra	Ancho de Placa		
	P mm	Db mm	Rd mm	Dp mm	G mm	e mm	Ab mm	K mm		
815 ALP 83 (3-1/4")	38.1	12.8	150	6.35	1.8	3.0	42.3	82.6	1090	2.85
815 ALP 90 (3-1/2")	38.1	12.8	150	6.35	1.8	3.0	42.3	88.9	1090	3.00
815 ALP 104 (4")	38.1	12.8	150	6.35	1.8	3.0	42.3	101.6	1090	3.20
815 ALP 114 (4-1/2")	38.1	12.8	150	6.35	1.8	3.0	42.3	114.3	1090	3.48
815 ALP 152 (6")	38.1	12.8	150	6.35	1.8	3.0	42.3	152.4	1090	4.38
815 ALP 190 (7-1/2")	38.1	12.8	150	6.35	1.8	3.0	42.3	190.5	1090	5.27

### Piñones de acero

Denominación	Nro. de dientes Z mm	Diam. primitivo Dp mm	Ancho de engranaje L mm	Diam. del eje D Kg.	Peso por unidad
ALP PA Z-19-C	19	117.35	43	20	3.0
ALP PA Z-21-C	21	129.26	43	20	3.8
ALP PA Z-23-C	23	141.22	43	24	4.5
ALP PA Z-25-C	25	153.21	43	24	5.4

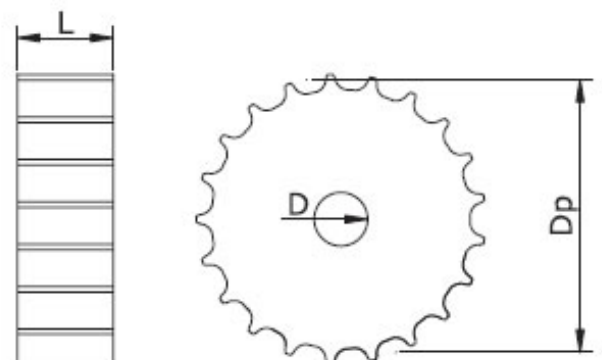

## Cadenas de transporte de botellas en resina acetal para tramos rectilíneos

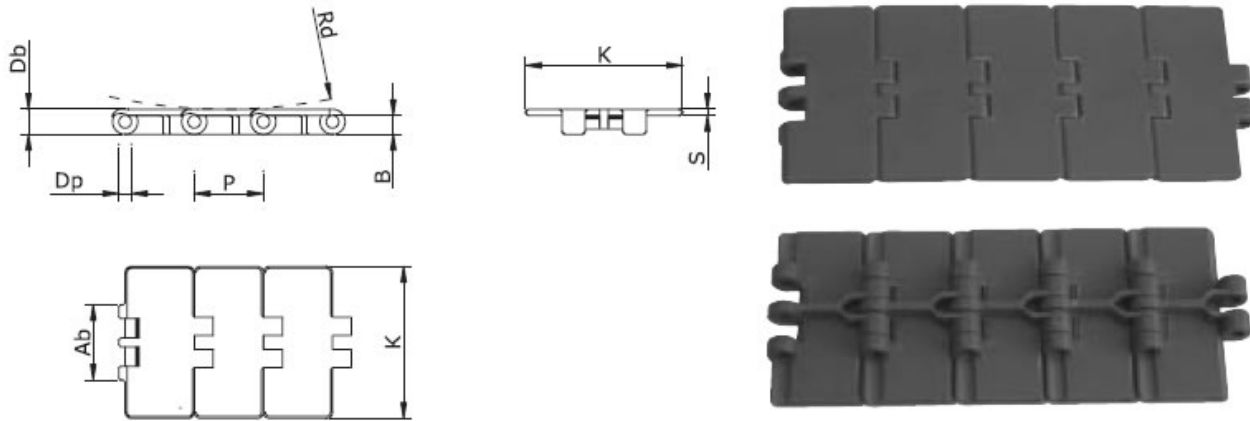

Descripción	Dimensiones Nominales			Otras Dimensiones					Carga Carga de Rotura Kg.	Peso Peso por Metro Kg./m
	Paso	Diam Bisagra	Radio curvatura superior	Diámetro del Perno	Espesor de Placas	Altura del refuerzo	Ancho de la bisagra	Ancho Max. Placa		
	P mm	Db mm	Rd mm	Dp mm	S mm	B mm	Ab mm	K mm		
820 ALP 83 (3-1/4")	38.1	14.3	40	6.35	4.0	9.5	41.6	82.6	510	0.84

## Cadenas de transporte de botellas para tramos curvilíneos

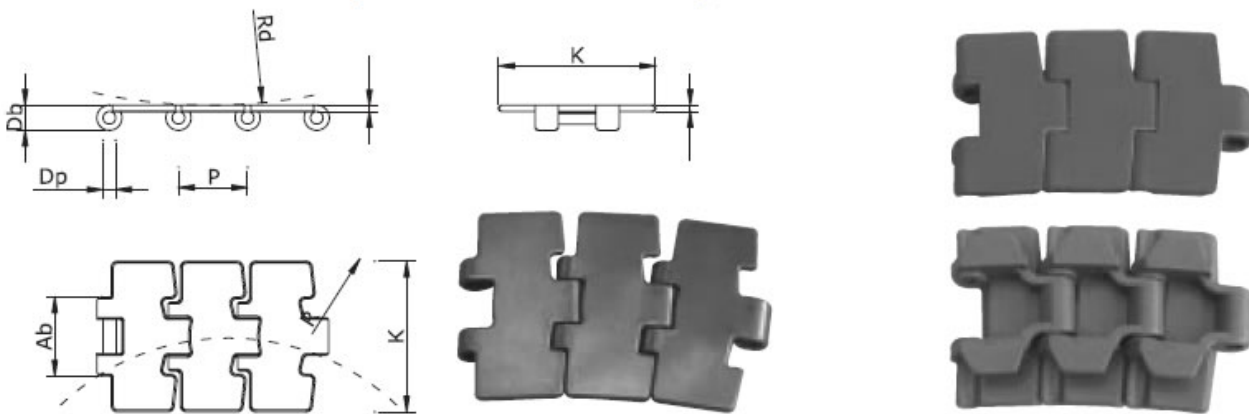

Descripción	Dimensiones Nominales			Otras Dimensiones					Carga Carga de Rotura Kg.	Peso Peso por Metro Kg./m
	Paso	Diam Bisagra	Radio curvatura superior	Diámetro del Perno	Espesor de Placas	Altura del refuerzo	Ancho de la bisagra	Ancho Max. Placa		
	P mm	Db mm	Rd mm	Dp mm	S mm	R mm	Ab mm	K mm		
981 ALP 83 MAG (3-1/4")	38.1	13.0	75	6.35	3.0	457	42.05	82.60	1091	2.50
881 ALP 83 TK (3-1/4")	38.1	-	40	7.05	4.0	457	42.95	82.60	700	1.70

## CADENAS TIPO ICE CHAIN

Es una cadena usual en la industria frigorífica, se puede fabricar remachada ó abulonada y también se fabrican aditamentos especiales tipo dedo lateral y con placas de empuje de diversos diseños.

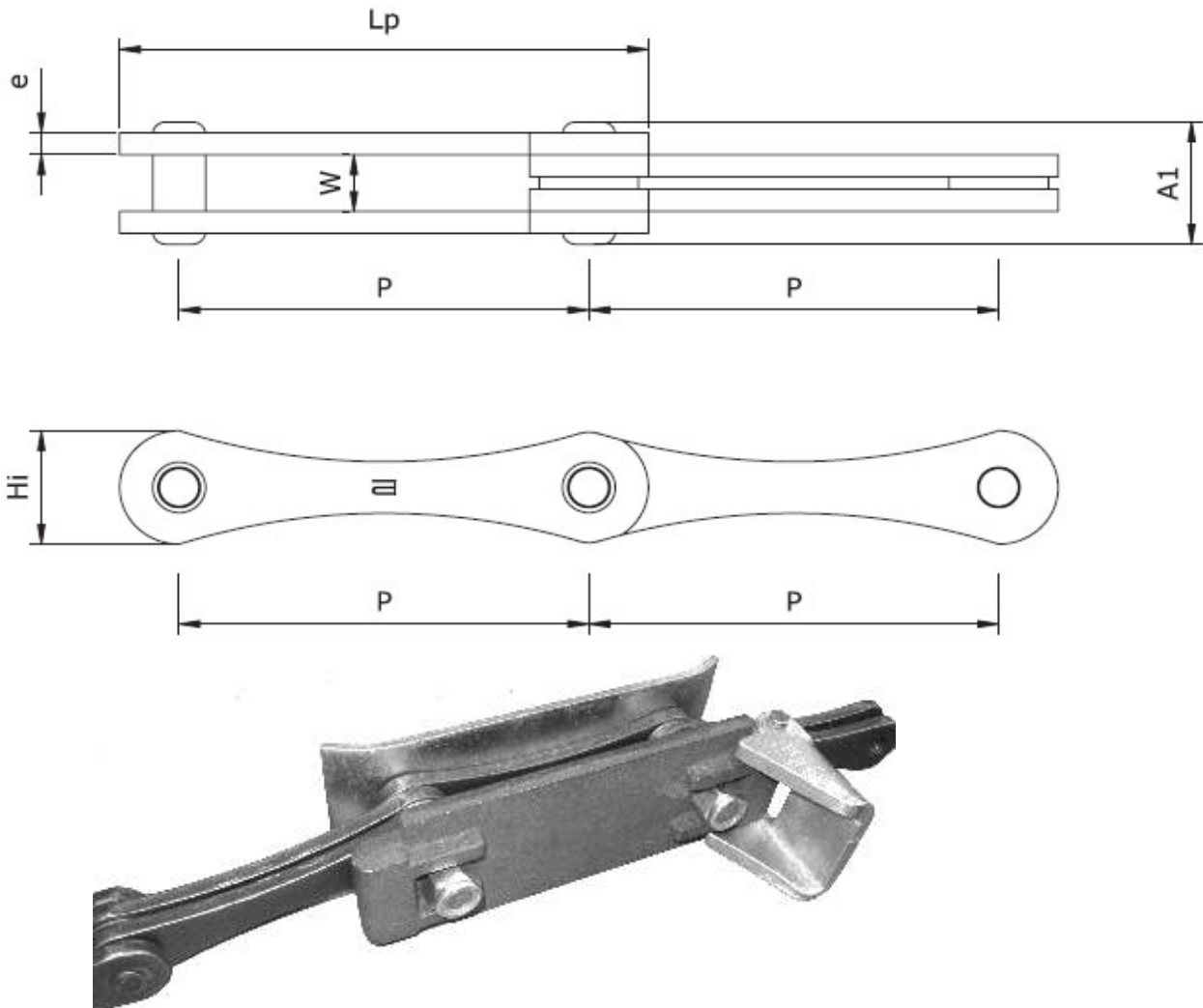

Denominación	Dimensiones							Carga de Metro	Peso por
	Paso P mm	Ancho Interno W mm	Diam del perno remachado Dp mm	Largo perno A1 mm	Espesor de placas e mm	Largo de placas Lp mm	Altura de Rotura Hi mm		
ALP 4 IC	101.6	18.8	15.9	45	7.9	139.7	38.1	12000	4.6
ALP 6 IC	152.4	22.2	15.9	47	9.5	190.5	38.1	20000	5.4

alpromat SRL 

**CADENAS TRANSPORTADORAS**

Bernardo de Irigoyen 2787 - B1878LHC Quilmes - Buenos Aires - Argentina

Tel.Fax: (011) 4253-1483 - 4257-8839

E-mail: admin@alpromat.com - alpromat@speedy.com.ar

[www.alpromat.com](http://www.alpromat.com)

## CADENAS BIPLANARES PARA TRANSPORTE AÉREO

Son cadenas adecuadas para transporte aéreo sostenidas por medio de trolleys que ruedan sobre perfiles IPN, pueden trabajar sobre planos horizontales ó inclinados con curvaturas suaves y cambiar fácilmente de dirección. Los trolleys tienen ojales donde se cuelga la carga y sus ruedas se pueden fabricar en nylon ó en acero cementado con bujes ó con rodamientos y su espaciamiento se calcula según cada necesidad. Son ampliamente utilizados en hornos de pintura, líneas de empaque y en líneas de montaje y ensamblado donde la carga va suspendida.

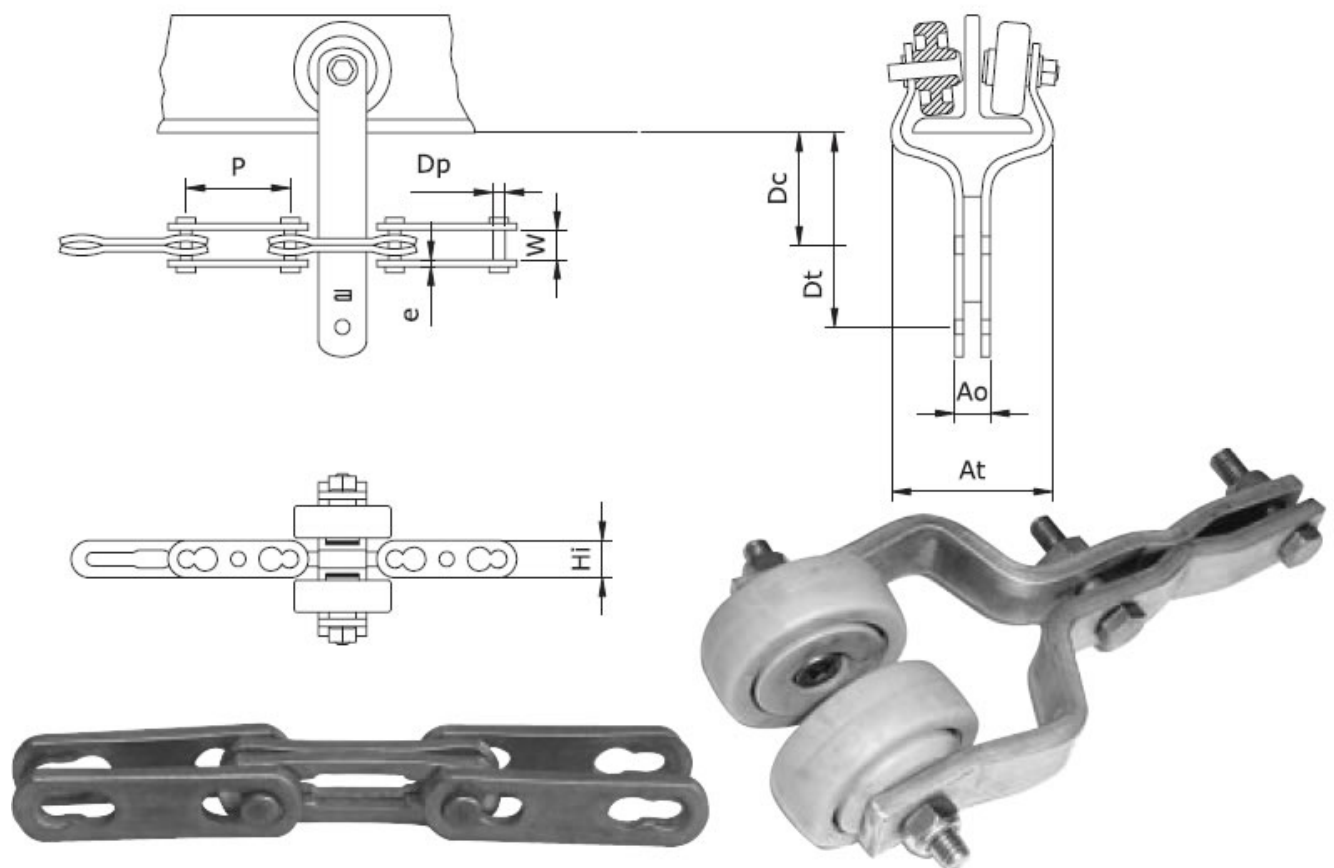

Denominación	Dimensiones										Carga de Rotura Kg.	Peso por Metro Kg./m
	Cadena					Trolley						
	Paso P mm	Ancho interno W mm	Esp. de placas e mm	Diam del perno Dp mm	Altura de placas Hi mm	Dist. al ctro cadena Dc mm	Dist. ojal trolley Dt mm	Ancho del ojal Ao mm	Ancho del trolley At mm	Perfil IPN Nº		
ALP 2 TA 3T	50.8	12.0	4.8	6.4	19.1	80.0	100.0	19.0	60.0	120	3000	1.6
ALP 4 TA 3T	101.6	20.0	4.8	15.8	38.1	100.0	140.0	37.0	95.0	140	3000	4.0
ALP 4 TA 6T	101.6	20.0	6.4	15.8	38.1	100.0	140.0	37.0	95.0	140	6000	6.0



## CADENAS TRANSPORTADORAS

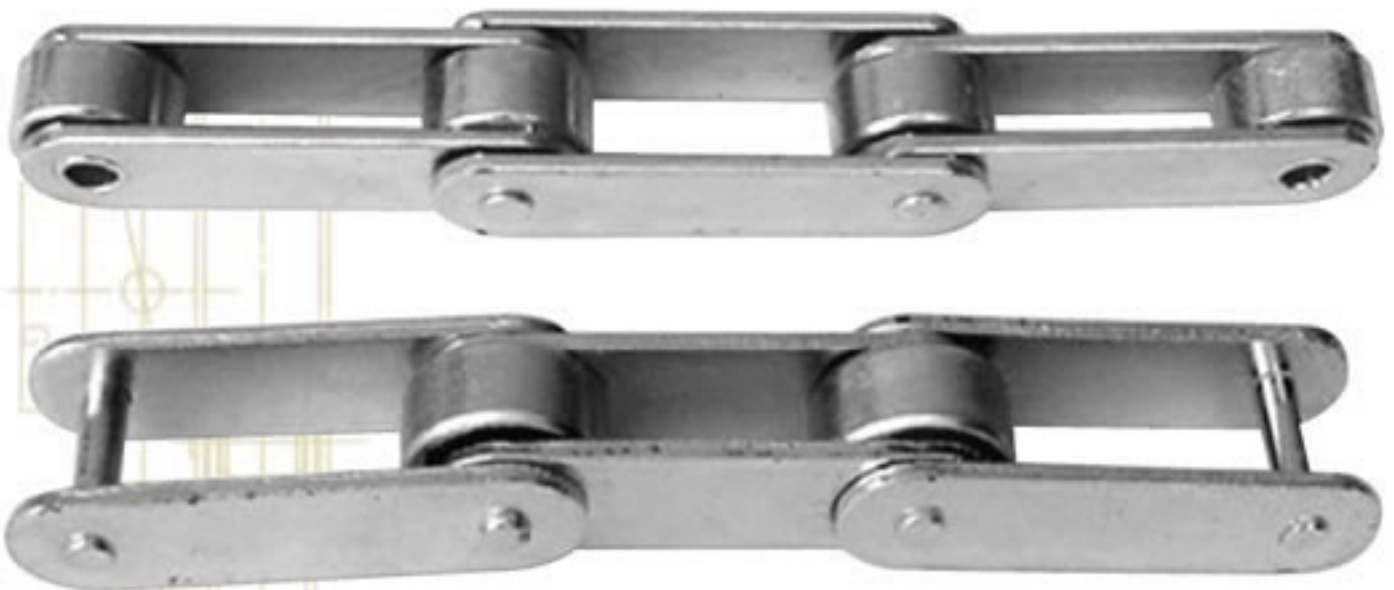
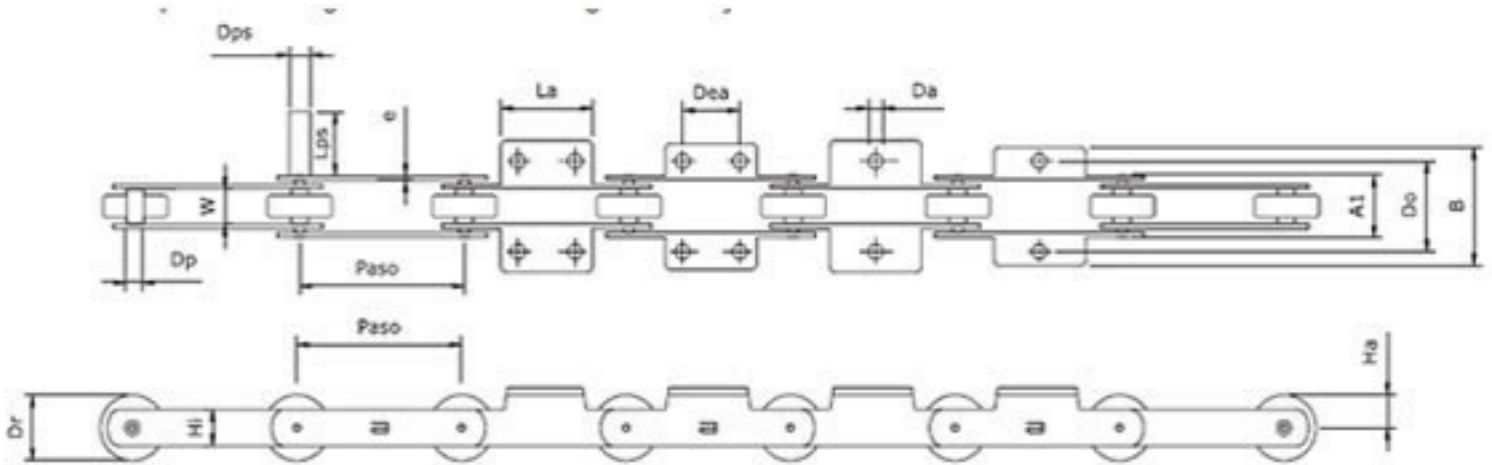

Denominación	Paso P mm	Ancho Interno W mm	$\varnothing$ rodillo Dr mm	$\varnothing$ Perno Dp mm	Altura Placas Hi mm	Espesor de Placa e mm	Ancho perno remach. A1 mm	Ancho Total B mm	Carga de Rotura kg	Peso Neto por Metro Kg/m
ALP 2" 1T	50,8	12,7	25,4	6	19,05	3,175	26,5	31	1.000	1.900
ALP 3" 1T	76,2	12,7	25,4	6	19,05	3,175	26,5	31	1.000	1.350
ALP 3" 3T	76,2	15	31,7	8	25,4	3,175	32,5	44,5	3.000	2.800
ALP 4" 1T	101,6	12,7	25,4	6	19,05	3,175	26,5	31	1.000	1.200
ALP 4" 3T	101,6	15	31,7	8	25,4	3,175	32,5	44,5	3.000	2.400
ALP 4" 6T	101,6	19	47,6	12,7	38,1	4,76	44,7	54,5	6.000	6.100
ALP 6" 6T	152,4	19	47,6	12,7	38,1	4,76	44,7	54,5	6.000	5.100
ALP 6" 12T	152,4	26	68	15,8	50,8	8	64,5	86	12.000	12.200
ALP 8" 6T	203,2	19	47,6	12,7	38,1	4,76	44,7	54,5	6.000	4.500
ALP 8" 12T	203,2	26	68	15,8	50,8	8	64,5	86	12.000	10.600

Denominación	Aletas						Pernos Prolongados	
	Espesor de Placas	Altura de Aleta	Diam. Orificio Aleta	Largo Aleta	Dist. entre centros Aleta	Dist. entre centros Orificio	Diam. Perno saliente	Largo Perno saliente
	e mm	Ha mm	Da mm	La mm	Dea mm	Do mm	Dps mm	Lps mm
ALP 2" 1T	2,5	23	7,5	26,8	-	44	9,5	25
ALP 3" 1T	2,5	23	7,5	52,2	25	44	9,5	25
ALP 3" 3T	3,2	25,5	9,5	46,2	25	76	12,7	30
ALP 4" 1T	2,5	23	7,5	77,6	32	44	9,5	25
ALP 4" 3T	3,2	25,5	9,5	71,6	32	76	12,7	30
ALP 4" 6T	4,8	35	11	57,6	32	88	15,8	38
ALP 6" 1T	3,2	25,5	9,5	122,4	56	76	12,7	30
ALP 6" 6T	4,8	35	11	108,4	56	88	15,8	38
ALP 6" 12T	8	45	14	84	56	108	19	45
ALP 8" 6T	4,8	35	11	159,2	88	88	15,8	38
ALP 8" 12T	8	45	14	125	88	108	19	45

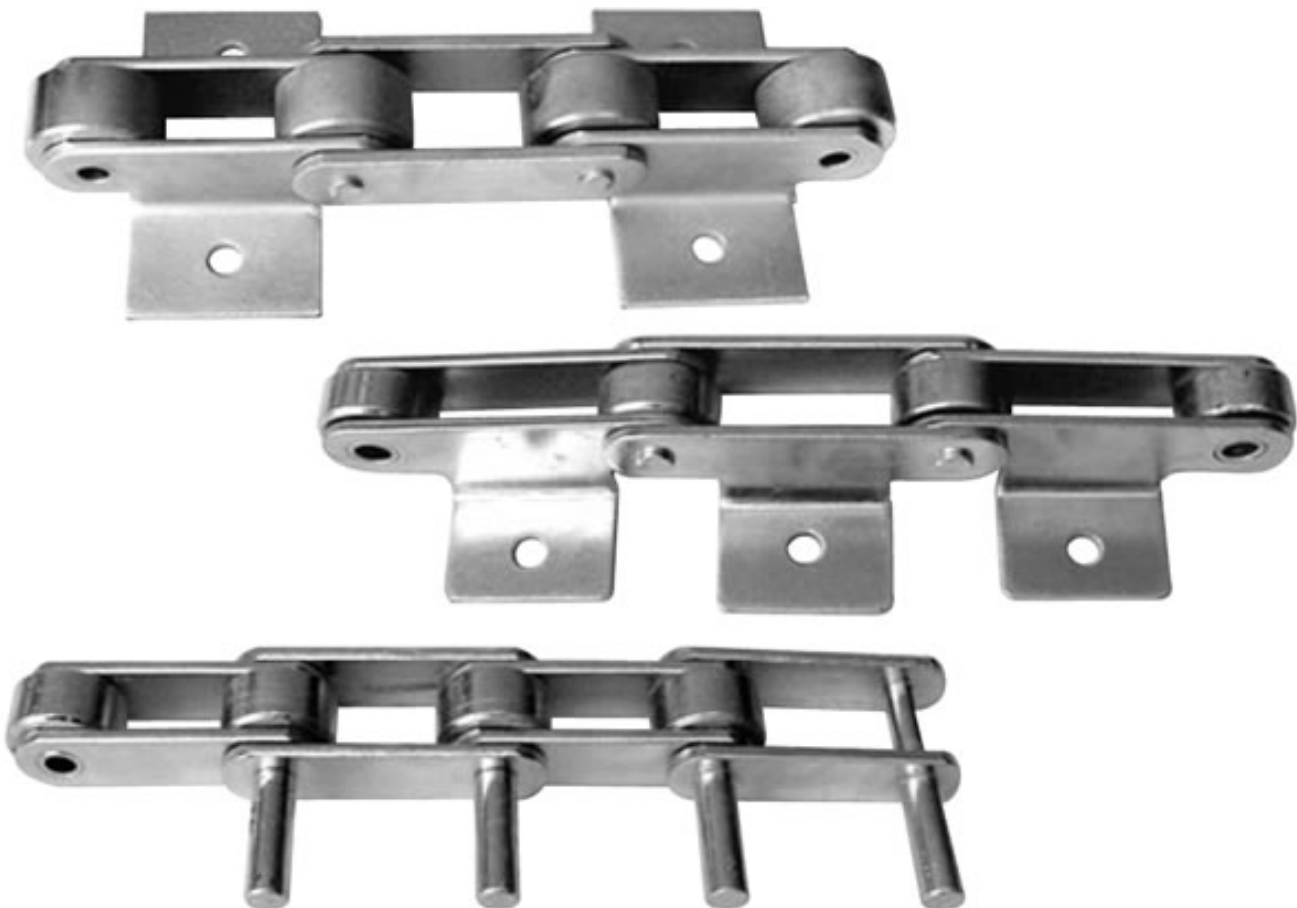

alpromat SRL 

**CADENAS TRANSPORTADORAS**

Bernardo de Irigoyen 2787 - B1878LHC Quilmes - Buenos Aires - Argentina

Tel.Fax: (011) 4253-1483 - 4257-8839

E-mail: admin@alpromat.com - alpromat@speedy.com.ar

[www.alpromat.com](http://www.alpromat.com)

## CADENAS TIPO REDLER

Usadas en transportadoras horizontales de flujo continuo de cereales y minerales solidos.  
Se fabrican en aceros de aleación y se pueden suministrar en diferentes anchos.

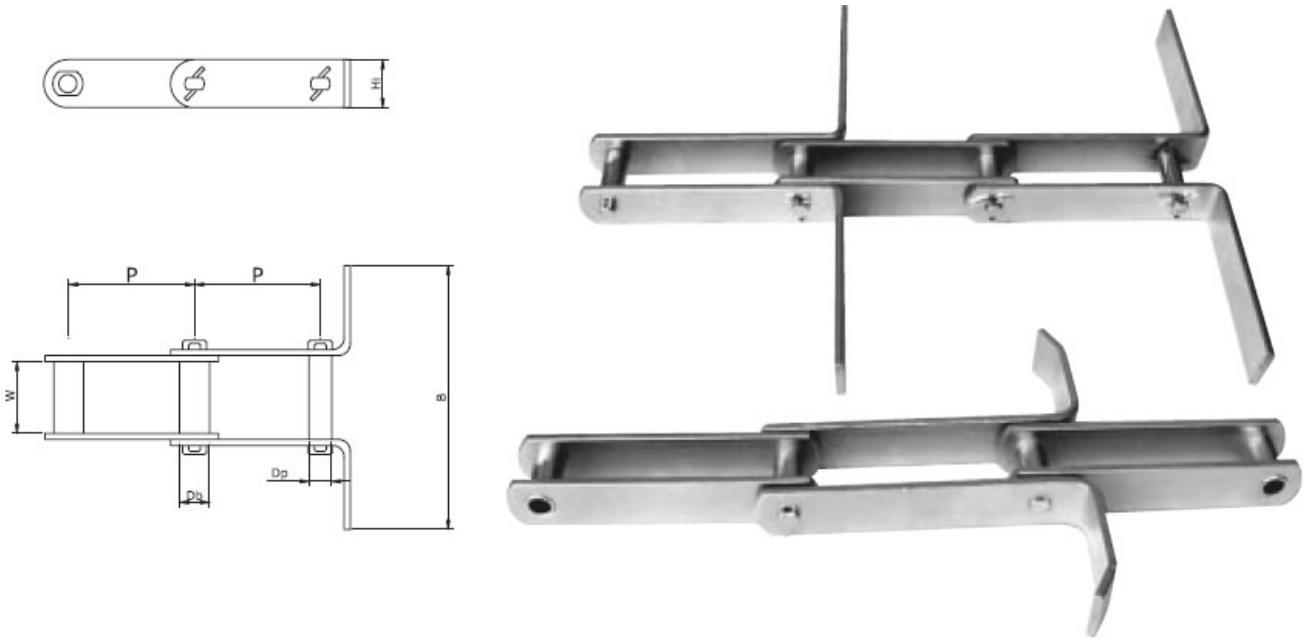

Denominación	Paso P mm	Ancho Interno W mm	Ø Buje Db mm	Ø Perno Dp mm	Altura Placas Hi mm	Espesor Placas e mm	Carga de Rotura kg	Peso por Metro kg/m
ALP 100 RD 6T	100	25,4	17	11,11	38,1	4,76	6.000	5
ALP 4 RD 13T	101,6	31,7	20	14	44,4	6,35	13.000	11
ALP 150 RD 6T	150	25,4	17	11,11	38,1	4,76	6.000	4.8
ALP 150 RD 10T	150	31,7	19	12,7	38,1	6,35	10.000	7.8
ALP 150 RD 13T	150	31,7	20	14	44,4	6,35	13.000	9
ALP 150 RD 18T	150	38,1	26	18	50,8	8	18.000	12
ALP 150 RD 22T	150	35	28	20	50,8	9,5	22.000	24
ALP 150 RD 32T	150	38,1	35	25	63,5	9,5	32.000	30
ALP 6 RD 6T	152,4	25,4	17	11,11	38,1	4,76	6.000	4.8
ALP 6 RD 10T	152,4	31,7	19	12,7	38,1	6,35	10.000	7.6
ALP 6 RD 13T	152,4	31,7	20	14	44,4	6,35	13.000	9
ALP 6 RD 18T	152,4	38,1	26	18	50,8	8	18.000	12
ALP 6 RD 22T	152,4	35	28	20	50,8	9,5	22.000	18
ALP 6 RD 32T	152,4	38,1	35	25	63,5	9,5	32.000	29

## CADENAS DE USO VIAL

Cadenas construidas en aceros aleados de alta calidad tratados térmicamente, diseñadas y fabricadas para servicio extra pesado donde están presentes cargas discontinuas, como atascamientos o arranques bruscos y condiciones extremas de abrasión. Son utilizadas en transmisiones de maquinaria vial, grúas de gran porte, piloteadoras, zanjadoras, equipos petroleros y elevadores de cangilones de alta capacidad.

### CADENAS ACODADAS PARA MAQUINAS VIALES

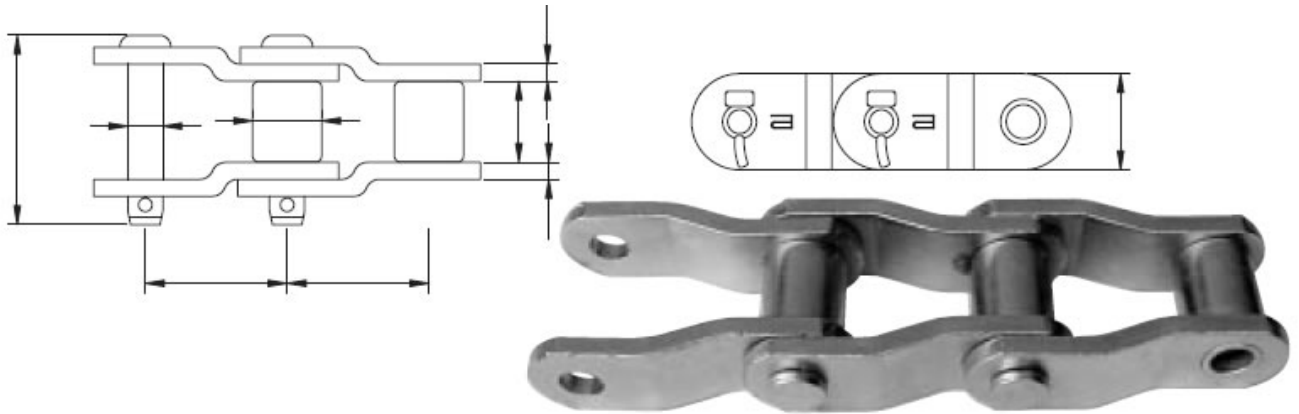

Denominación	Dimensiones Nominales			Otras Dimensiones				Carga Media de Rotura Kg.	Peso Neto por Metro Kg./m
	Paso	Diam Rodillo	Ancho max. Interno	Diámetro Max. Perno	Altura Max. Placas	Espesor de Placas	Ancho Max. Perno Remache		
	P mm	Dr mm	W mm	Dp mm	Hi mm	e mm	A1 mm		
ALP 1568	77.90	41.27	39.70	19.05	57.15	9.50	97.59	49940	20.00
ALP API 3	78.10	31.75	38.10	15.88	41.50	9.50	98.02	34050	13.00
ALP 1238	88.90	44.45	38.10	22.23	57.15	12.70	111.05	63560	24.00
ALP API 4	103.20	44.45	49.22	22.23	60.00	15.88	140.97	77180	30.00
ALP 1245	103.45	45.24	49.22	23.83	60.33	14.30	131.70	77180	27.00
ALP 1207	127.00	63.50	69.85	31.75	88.90	15.88	165.51	127000	60.00

### CADENAS PARA CANGILONES DE PLANTA ASFÁLTICA

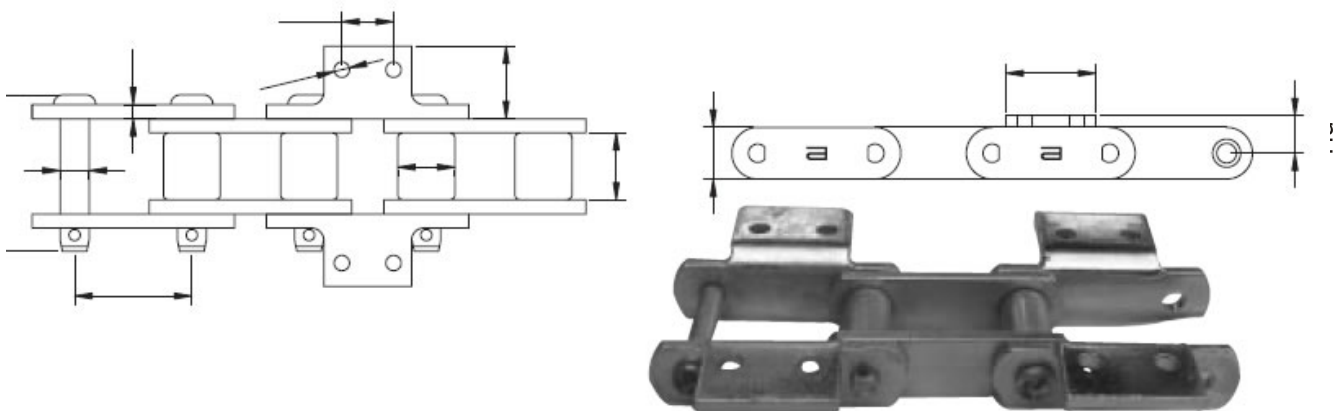

Denomin.	Dimensiones Nominales			Otras Dimensiones			Carga Media de Rotura Kg.	Peso Neto por Metro Kg./m	Aletas					
	Paso	Diam Rodillo	Ancho Max. Interno	Diám Max. Perno	Altura Max. Placas Remach.	Ancho Max. Perno			Esp. de Placas	Altura de Aleta	Dian. Orificio Aleta	Largo Aleta	Ancho aleta Orif	Dist. entre ctros
	P mm	Dr mm	W mm	Dp mm	Hi mm	A1 mm			e mm	Ha mm	Da mm	La mm	Wa mm	Do mm
ALP 4" PA	101.6	31.75	44.4	15.88	44.4	109	18,000	13.4	9.52	31.5	13.3	78	60.3	44.8



## CADENAS DE TRANSPORTE LIVIANO

Cadenas según Norma ISO 1275, derivadas de las cadenas ASA normales pero de paso doble. Se fabrican con rodillos normales y con rodillos grandes de diámetro mayor a la altura de placas para descargar el peso en estos.

Estas cadenas son ideales para aplicaciones donde hay grandes distancias entre centros y tienen la ventaja de usar piñones ASA estándar para el caso de las cadenas con rodillos normales.

Se utilizan en un rango amplio de industrias alimenticias y manufactureras, especialmente en las clasificadoras de frutas, donde se usan con placas agujereadas ó con pernos prolongados.

Se pueden proveer también en acero inoxidable y en acero galvanizado.

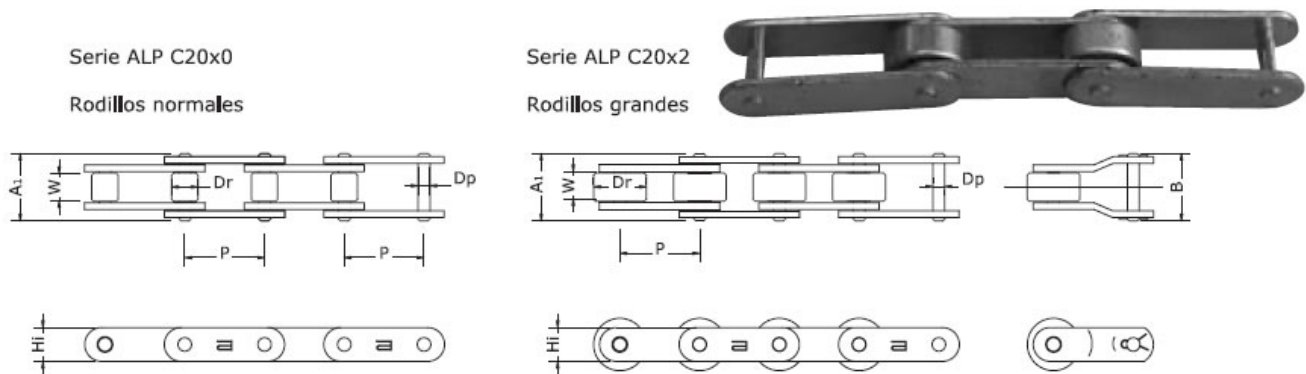

Denominación	Paso P mm	Ancho Interno W mm	Ørodillo Dr mm	Ø Perno Dp mm	Altura Placas Hi mm	Espesor de Placa e mm	Ancho perno remach. A1 mm	Ancho Total B mm	Carga de Rotura kg	Peso Neto por Metro Kg/m
<b>C 2040</b>	25,40	7,95	7,95	3,96	12,1	1,5	16,5	24,3	1.750	0,50
<b>C 2042</b>	25,40	7,95	15,88	3,96	12,1	1,5	16,5	24,3	1.750	0,86
<b>C 2050</b>	31,75	9,53	10	5,08	15,1	2	20,4	28,6	2.650	0,85
<b>C 2052</b>	31,75	9,53	19,05	5,08	15,1	2	20,4	28,6	2.650	1,34
<b>C 2060 H</b>	38,10	12,70	11,91	5,94	18	3	29,2	38,7	3.800	1,49
<b>C 2062 H</b>	38,10	12,70	22,23	5,94	18	3	29,2	38,7	3.800	2,20
<b>C 2080 H</b>	50,80	15,88	15,88	7,92	22,2	4	36,5	47,3	6.600	2,38
<b>C 2082 H</b>	50,80	15,88	28,58	7,92	22,2	4	36,5	47,3	6.600	3,42
<b>C 2100 H</b>	63,50	19,05	19,05	9,53	29,5	4,76	43,6	56,2	10.900	3,71
<b>C 2102 H</b>	63,50	19,05	39,67	9,53	29,5	4,76	43,6	56,2	10.900	5,94
<b>C 2120 H</b>	76,20	25,40	22,23	11,11	38,1	6,35	53,8	67,2	15.400	5,35
<b>C 2122 H</b>	76,20	25,40	44,45	11,11	38,1	6,35	53,8	67,2	15.400	8,47



## ACCESORIOS PARA CADENAS DE TRANSPORTE LIVIANO

También fabricamos accesorios especiales bajo plano y aletas con dos agujeros.

### Aletas Tipo A1 y K1

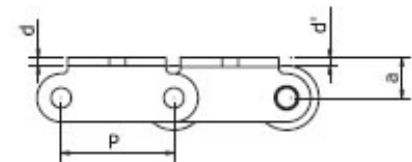

A-1

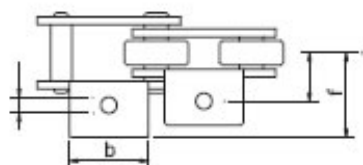

K-1

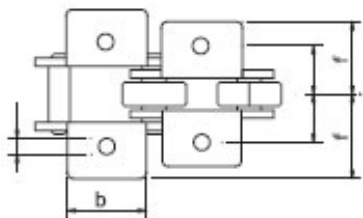

M-35

M-1

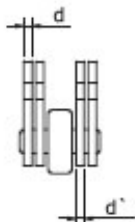
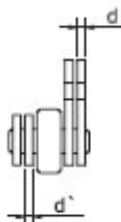

D-1

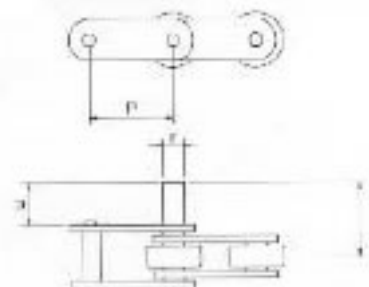

PARA CADENA	PASO p mm	MEDIDAS						
		a mm	b mm	c mm	d mm	d' mm	e mm	f mm
C 2040	25,40	9,1	19,0	3,2	1,53	1,53	12,7	19,1
C 2042	25,40	9,1	19,0	3,2	1,53	1,53	12,7	19,1
C 2050	31,75	11,1	25,4	5,2	2,03	2,03	15,9	24,2
C 2052	31,75	11,1	25,4	5,2	2,03	2,03	15,9	24,2
C 2060 H	38,10	14,7	28,0	5,6	3,25	3,25	21,4	30,2
C 2062 H	38,10	14,7	28,0	5,6	3,25	3,25	21,4	30,2
C 2080 H	50,80	19,0	38,0	6,8	4,00	4,00	27,8	39,3
C 2082 H	50,80	19,0	38,0	6,8	4,00	4,00	27,8	39,3
C 2100 H	63,50	23,4	47,5	8,8	4,80	4,80	33,3	49,2
C 2102 H	63,50	23,4	47,5	8,8	4,80	4,80	33,3	49,2
C 2120 H	76,20	27,8	57,0	11,0	5,65	5,65	39,7	59,2
C 2122 H	76,20	27,8	57,0	11,0	5,65	5,65	39,7	59,2

### Aletas Tipo M1 y M 35

PARA CADENA	PASO p mm	MEDIDAS					
		b mm	c mm	d mm	d' mm	e mm	f mm
C 2040	25,40	19,0	5,2	1,53	1,53	11,1	19,5
C 2042	25,40	19,0	5,2	1,53	1,53	11,1	19,5
C 2050	31,75	25,4	6,4	2,03	2,03	14,3	24,6
C 2052	31,75	25,4	6,4	2,03	2,03	14,3	24,6
C 2060 H	38,10	28,0	8,8	3,25	3,25	17,5	30,0
C 2062 H	38,10	28,0	8,8	3,25	3,25	17,5	30,0
C 2080 H	50,80	38,0	11,0	4,00	4,00	22,2	39,7
C 2082 H	50,80	38,0	11,0	4,00	4,00	22,2	39,7
C 2100 H	63,50	47,5	13,1	4,80	4,80	28,6	50,0
C 2102 H	63,50	47,5	13,1	4,80	4,80	28,6	50,0
C 2120 H	76,20	57,0	15,0	5,65	5,65	33,3	58,9
C 2122 H	76,20	57,0	15,0	5,65	5,65	33,3	58,9

### Pernos prolongados tipo D1

PARA CADENA	PASO p mm	MEDIDAS		
		r mm	t mm	u mm
C 2040	25,40	3,96	16,7	9,5
C 2042	25,40	3,96	16,7	9,5
C 2050	31,75	5,08	21,0	11,9
C 2052	31,75	5,08	21,0	11,9
C 2060 H	38,10	5,94	27,8	14,6
C 2062 H	38,10	5,94	27,8	14,6
C 2080 H	50,80	7,92	35,3	19,0
C 2082 H	50,80	7,92	35,3	19,0
C 2100 H	63,50	9,53	43,4	23,8
C 2102 H	63,50	9,53	43,4	23,8
C 2120 H	76,20	11,10	52,4	28,6
C 2122 H	76,20	11,10	52,4	28,6

## CADENAS PARA CARROS FORRAJEROS

Cadenas de acero galvanizado de diseño simple y compacto indicadas para el uso en carros forrajeros sometidos a grandes esfuerzos de tracción y a cargas intermitentes en ambientes húmedos y sometidos a una fuerte abrasión. Por su diseño y su estructura sencilla y robusta hace que tenga una duración superior a las cadenas a rodillos en las rudas aplicaciones agrícolas. Disponible en otras dimensiones a pedido.

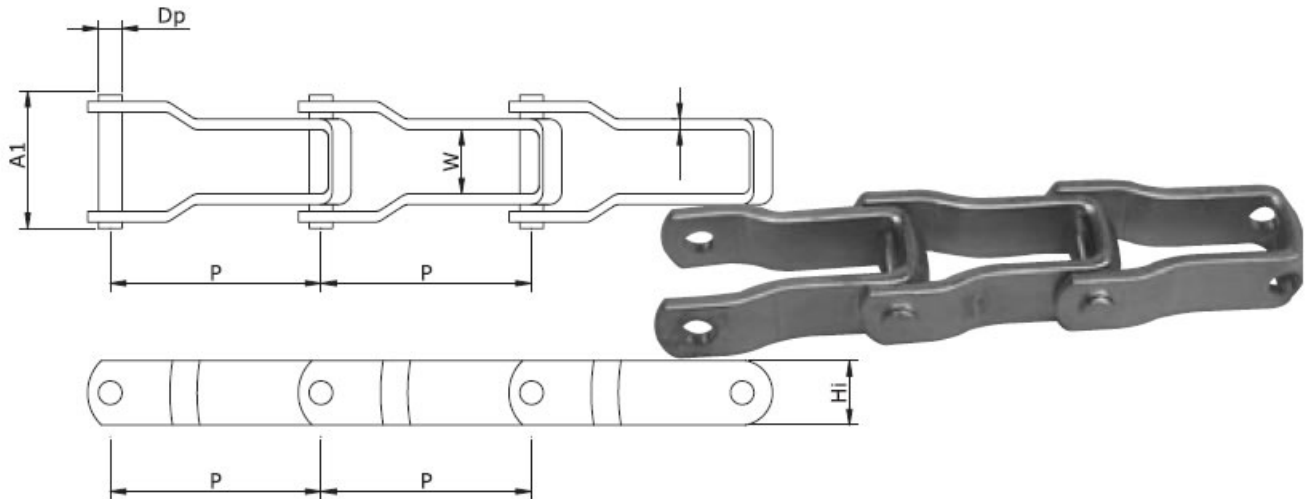

Denominación	Dimensiones Nominales		Otras Dimensiones				Carga de Rotura Kg.	Peso por Metro Kg./m
	Paso P mm	Ancho Interno W mm	Diámetro Max. Perno Dp mm	Altura Max. Placas Hi mm	Largo Total Perno A1 mm	Espesor de Placas e mm		
ALP 66 CF	66.3	28.0	11.1	25.0	49.0	5.0	15000	3.0

## CADENAS PARA LA INDUSTRIA MADERERA

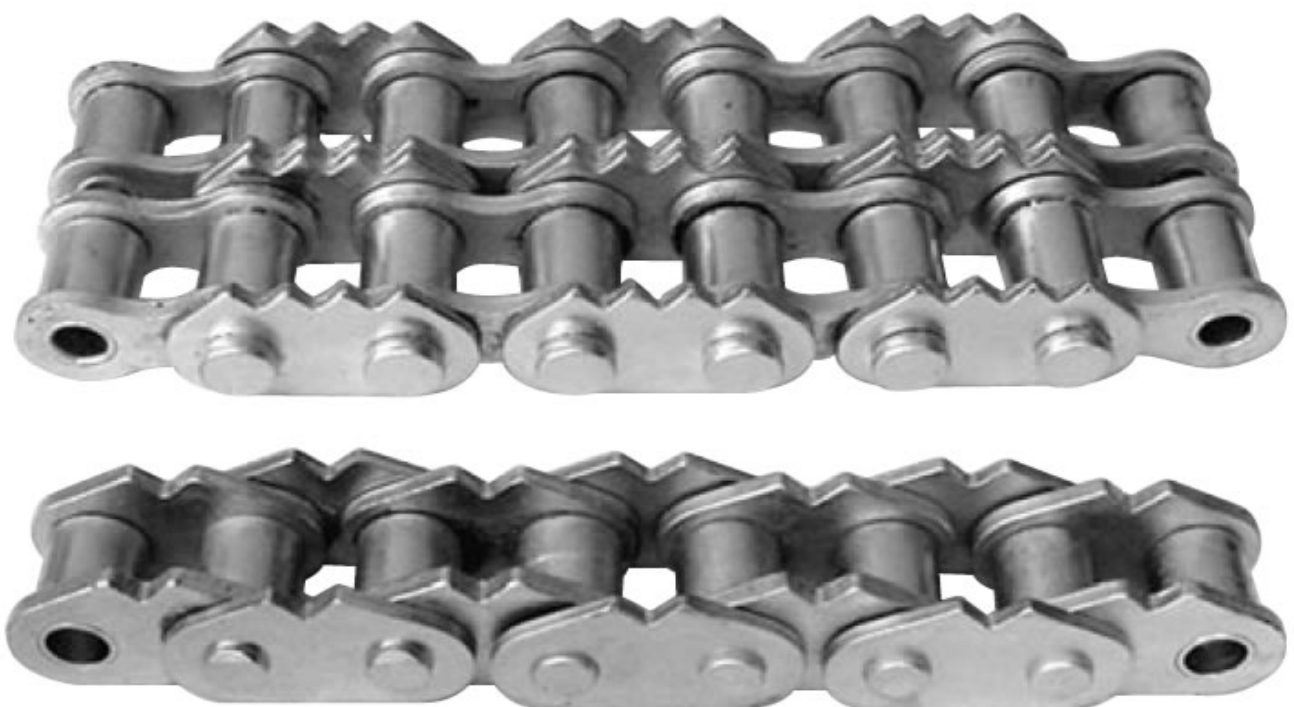

## CADENAS PARA LA INDUSTRIA TABACALERA



## CADENAS ESPECIALES BAJO PLANO



## CADENAS PARA CONDUCTORES PRINCIPALES DE CAÑA

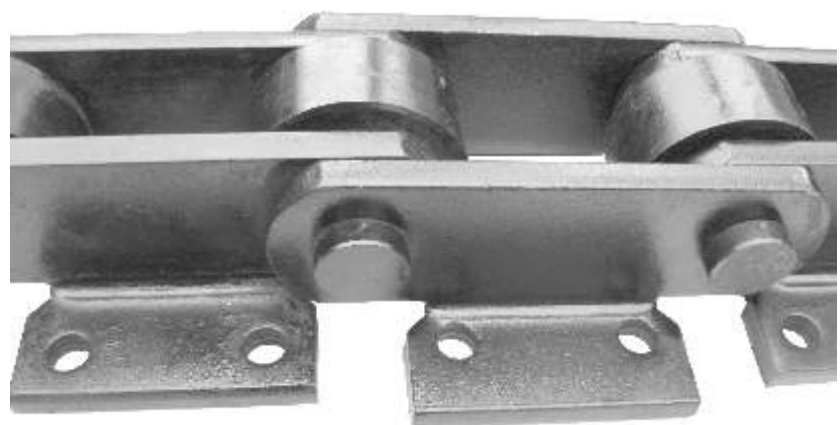
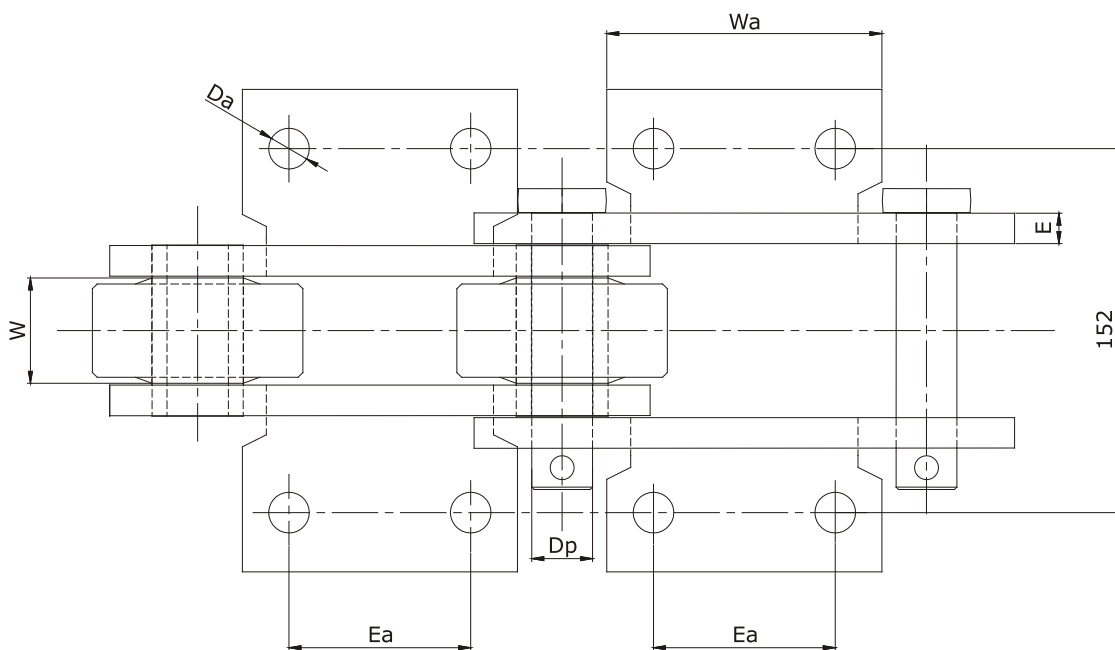
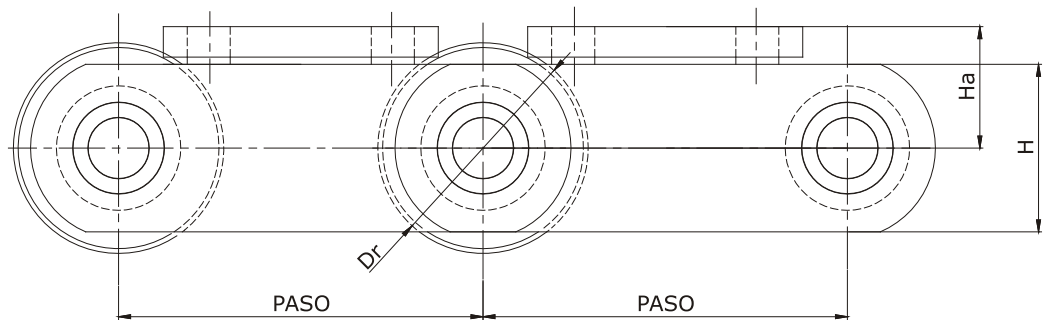

Denominación	Carga de Rotura (Kg.)	Dimensiones Nominales			Diámetro Perno	Altura de la Placa	Espesor de la Placa	Altura de la aleta	Ancho de la aleta	Diam. agujero aleta	Distancia entre agujeros
		Paso	Diam. Rodillo	Ancho max. interno							
		P	Dr	W	Dp	H	e	Ha	Wa	Da	Ea
SS 996 K22	30000	152,4	75,5	38	22,2	63,5	9,53	47,6	114	14,2	76,2
SS 2198 K22	40000	152,4	75,5	37,6	22,2	63,5	12,7	50,8	114	14,2	76,2
SS 2198 K22 R	50000	152,4	88	47	25,4	70	12,7	50,8	115	17	76,2
SS 2800 K22	50000	203,2	88	47	25,4	76,2	12,7	55,6	128	17	83

## CADENAS PARA RASTRAS DE BAGAZO

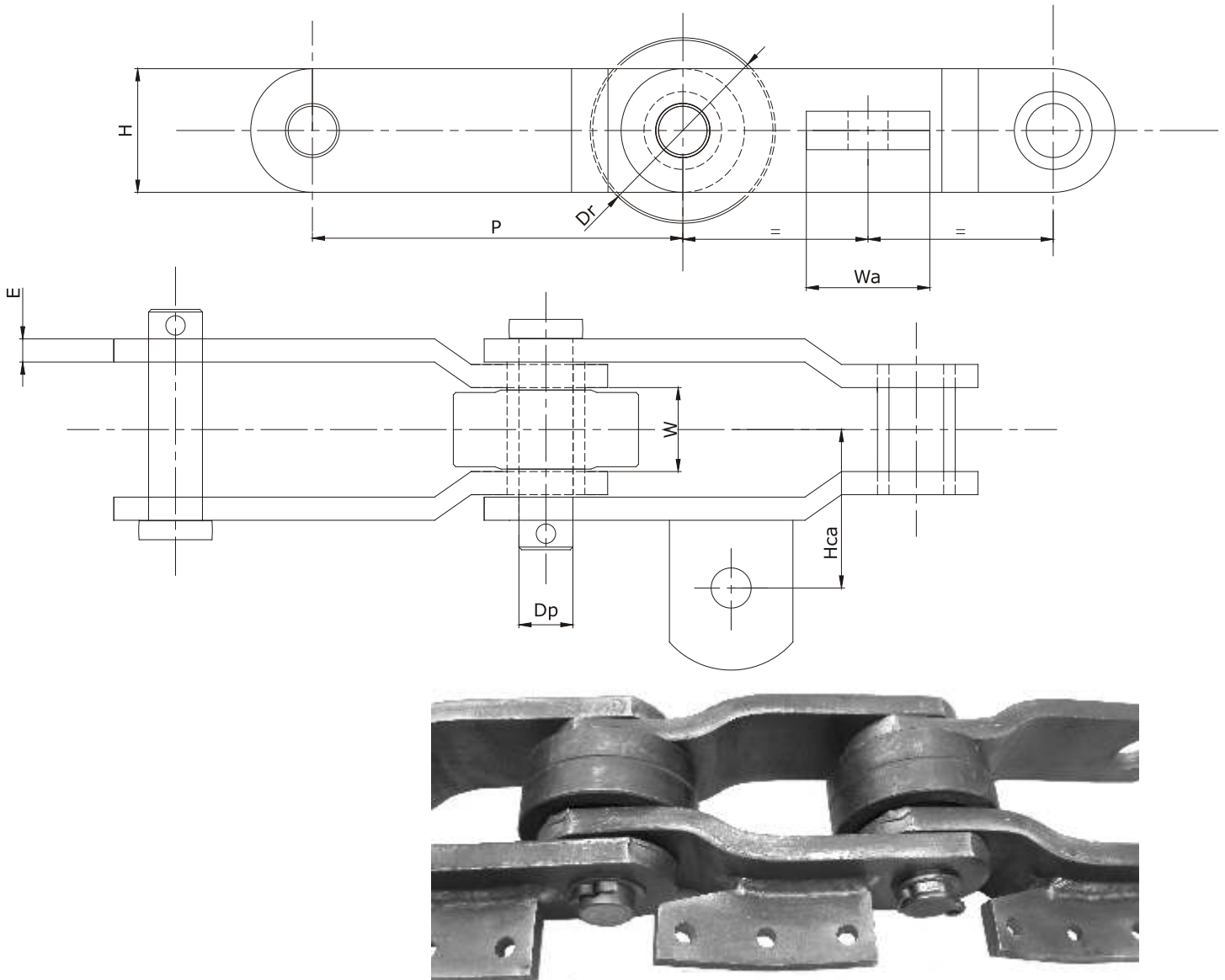

Denominación	Carga de Rotura (Kg.)	Dimensiones Nominales			Diámetro Perno	Altura de la Placa	Espesor de la Placa	Altura centro de aguja aleta Hca	Ancho de la aleta	Diam. agujero aleta
		Paso	Diam. Rodillo	Ancho max. interno						
		P	Dr	W	Dp	H	e	Hca	Wa	Da
SS 888 A42	30000	152,4	75,5	38	22,2	63,5	9,53	64,4	50,8	16,5
SS 2600 A42	45000	152,4	75,5	64	25,4	72,2	9,53	95,3	50,8	16,5
SS 2184 A42	30000	152,4	75,5	54,5	22,2	50,8	9,53	65,1	50,8	16,5
SS 1001 A42	13000	101,6	50,8	34	15,8	38,1	9,53	50,8	38	16